



VersaFlo™

Dispositif de dérivation intégré pour réchauffeur de piscine et spa JXi™

⚠ AVERTISSEMENT

Si ces instructions ne sont pas suivies à la lettre, un incendie ou une explosion pourrait survenir et causer des dommages à la propriété, des blessures ou la mort.

POUR VOTRE SÉCURITÉ : Ce produit doit être installé et entretenu par un entrepreneur autorisé et qualifié pour les équipements de piscine par la juridiction dans laquelle le produit sera installé, lorsque de telles exigences locales ou gouvernementales existent. Si aucune exigence locale ou gouvernementale n'existe, l'installateur ou l'agent d'entretien doit être un professionnel possédant suffisamment d'expérience dans l'installation et la maintenance des équipements de piscine pour suivre correctement les consignes du présent manuel. Avant d'installer ce produit, lisez et respectez la totalité des avertissements et instructions qui accompagnent ce produit. Le non-respect des avis d'avertissement et des instructions fournis avec le chauffe-eau et ses accessoires peut causer des dommages matériels, des blessures corporelles ou la mort.

Ne pas entreposer ou utiliser de l'essence ou d'autres vapeurs et liquides inflammables à proximité de cet appareil ou de tout autre appareil.

MARCHE À SUIVRE EN CAS D'ODEUR DE GAZ

- Arrêtez immédiatement l'alimentation principale en gaz.
- Ne tentez d'allumer aucun appareil.
- Ne touchez à aucun interrupteur électrique; n'utilisez aucun téléphone dans le bâtiment.
- Appelez immédiatement votre fournisseur de gaz en utilisant le téléphone d'un voisin. Suivez les instructions du fournisseur de gaz.
- Si vous n'arrivez pas à joindre votre fournisseur de gaz, appelez le service d'incendie.

L'installation et l'entretien doivent être effectués par un installateur qualifié, un organisme de service ou le fournisseur de gaz.

Table des matières

SECTION 1. Informations générales	3	SECTION 4. Raccordements physiques du dispositif de dérivation.....	6
1.1 Introduction	3	4.1 Retirer le plateau d'accès	6
1.2 Assistance technique.....	3	4.2 Retirer l'assemblage de dérivation	6
SECTION 2. Vue d'ensemble.....	3	4.3 Installer le nouvel assemblage de dérivation.....	6
2.1 JXiVFKIT: Ensemble de dispositif de dérivation intégré VersaFlo....	3	SECTION 5. Démarrage initial.....	6
2.2 Efficacité.....	3	5.1 Tester l'assemblage de dérivation	6
SECTION 3. Raccordements électriques	4	SECTION 6. Entretien et maintenance professionnels.....	7
3.1 Ouvrir le réchauffeur	4	6.1 Entretien.....	7
3.2 Acheminer le faisceau de câbles.....	5	6.2 Hivérisation et démarrage de printemps.....	7
3.3 Connecter à la carte de circuit imprimé.....	6	6.3 Températures occasionnellement en dessous du niveau de gel	7

SECTION 1. Informations générales

1.1 Introduction

Lisez la totalité de ce document avant de procéder à l'installation.

Ce manuel fournit les instructions d'installation pour l'ensemble d'accessoire de dérivation intégré VersaFlo destiné à la gamme de réchauffeurs à gaz pour spa et piscine JXi.

SECTION 2. Vue d'ensemble

2.1 JXiVFKIT:

Ensemble de dispositif de dérivation intégré VersaFlo

2.1.1 Contenu de l'emballage

Avant de commencer, assurez-vous de disposer des pièces adéquates, indiquées ci-dessous. Si des pièces sont manquantes ou incorrectes, veuillez appeler votre distributeur local ou l'assistance technique de Zodiac Pool Systems au 1-800-822-7933 pour obtenir de l'aide.

REMARQUE: Vérifiez la plaque signalétique de votre réchauffeur et notez la révision du numéro de série. Si le numéro de série de votre réchauffeur est de révision « G » (GXXXXXX) ou antérieure, vous devrez également commander:
(R0719500) - Ensemble PIB
(R0719400) - Ensemble de capteur de fumée pour effectuer l'installation.

Élément	Description	Qté
1	Dispositif de dérivation intégré VersaFlo avec faisceau de câbles	1
2	Matériel d'installation	6
3	Clé légère de 5/16 po	1
4	Manchon d'entrée défonçable	1
5	Attache autobloquante	4
6	Joint d'étanchéité	1

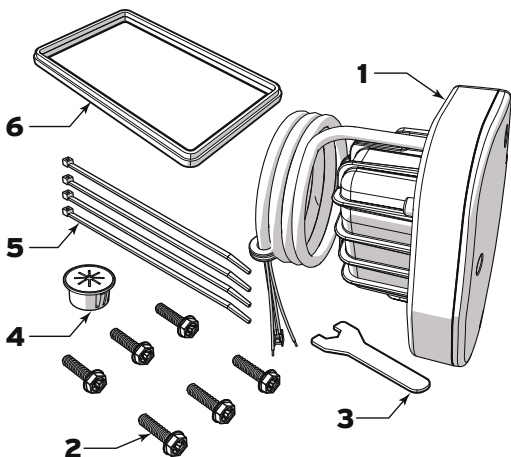

2.1.2 Équipements requis



Lunettes de sécurité



Gants

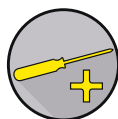

Tournevis à tête cruciforme

1.2 Assistance technique

Pour obtenir une assistance technique ou si vous avez des questions, contactez votre distributeur Zodiac® local ou Zodiac Pool Systems LLC au 800.822.7933

2.2 Efficacité

Le dispositif de dérivation intégré VersaFlo permet d'augmenter l'efficacité hydraulique lorsque le réchauffeur n'est pas allumé. Lorsque le réchauffeur JXi n'est pas allumé, le volet de débit du dispositif de dérivation passe à la position de dérivation, afin de permettre au débit d'eau à l'intérieur du collecteur de réchauffeur de contourner l'échangeur de chaleur et de retourner directement à la piscine. Veuillez noter : lorsque le volet est à la position de dérivation, une petite quantité d'eau continue de circuler dans l'échangeur de chaleur. Lorsque le réchauffeur s'allume, le volet de débit passe à la position de chauffage, afin de diriger l'eau dans l'échangeur de chaleur. Lorsque le réchauffeur s'éteint, le dispositif de dérivation demeure dans la position de chauffage pendant environ une minute, avant de passer à la position de dérivation.

Lorsque le volet de débit est à la position de dérivation et que l'eau contourne l'échangeur de chaleur, la perte de charge dans le réchauffeur est considérablement réduite, comme indiqué dans la Figure 1. Pour maximiser les économies d'énergie, combinez le dispositif à un système d'automatisation et une pompe de filtration à vitesse variable pour réduire la vitesse de la pompe pendant que le débit contourne le réchauffeur.

Utilisez le graphique de perte de charge ci-dessous pour déterminer le débit ou la durée de filtration qui convient le mieux afin d'optimiser le rendement de votre système de circulation.

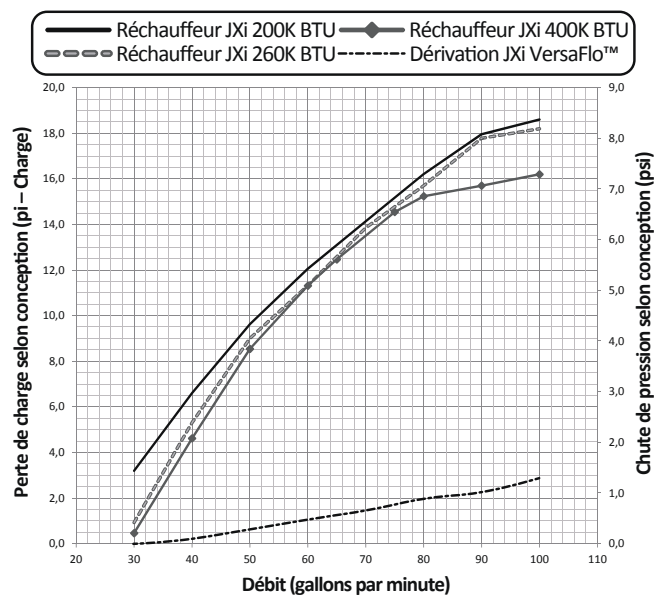

Figure 1. Graphique de perte de charge

SECTION 3. Raccordements électriques

Avant de commencer l'installation ou le remplacement du dispositif de dérivation intégré VersaFlo, vous devez suivre les étapes ci-dessous.

- L'alimentation du réchauffeur et de la pompe à filtre doit être déconnectée au niveau des disjoncteurs.
- L'alimentation en gaz au réchauffeur doit être fermée.
- (Étape optionnelle) Il est possible de purger l'eau du réchauffeur en retirant la vis à serrage à main du collecteur. Voir Figure 2.

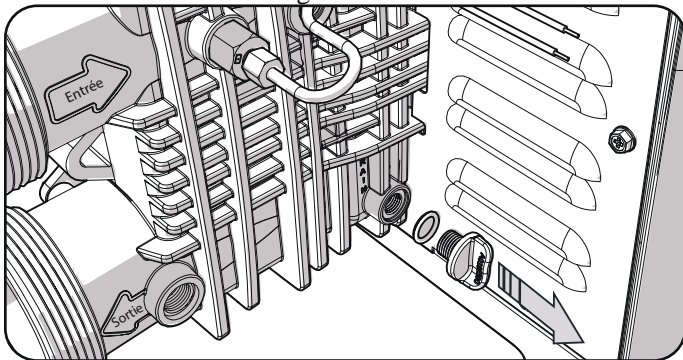

Figure 2. Purger le collecteur

⚠ AVERTISSEMENT/RISQUE DE CHOC ÉLECTRIQUE

Respectez tous les codes d'installation applicables. Avant de procéder à l'installation ou à l'entretien, éteignez tous les interrupteurs et le disjoncteur principal du circuit électrique servant à alimenter la pompe de piscine ou spa. Ne pas se conformer à cette consigne peut entraîner une électrocution ou des risques de blessures graves ou mortelles. Lors de la déconnexion et/ou la connexion de tout câblage électrique, veillez à ne pas endommager ni abraser les câbles.

⚠ AVERTISSEMENT

Afin de prévenir les risques d'incendie ou d'électrocution, veillez à déconnecter l'alimentation électrique et l'alimentation en gaz du réchauffeur.

3.1 Ouvrir le réchauffeur

- Retirez les 4 vis servant à maintenir en place le panneau avant du réchauffeur pour exposer le chemin de câbles. Voir Figure 3
- Localisez l'étiquette de déverrouillage du chemin de câbles, à l'intérieur du chemin de câbles du réchauffeur.
- En utilisant un tournevis ou un outil semblable, appuyez sur l'orifice de relâchement du chemin de câbles jusqu'à ce que le verrou soit libéré et le chemin de câbles dégagé. Voir Figure 4 (a).
- Dégagez le chemin de câbles vers le haut, dans une position horizontale. Voir Figure 4 (b).
- Verrouillez le chemin de câbles en position à l'aide du support. Voir Figure 4 (c).
- Retirez les 4 vis servant à maintenir en place le couvercle supérieur. Voir Figure 5.
- Retirez le couvercle supérieur en veillant à ne pas endommager ni forcer le câblage de l'interface utilisateur. Voir Figure 5.

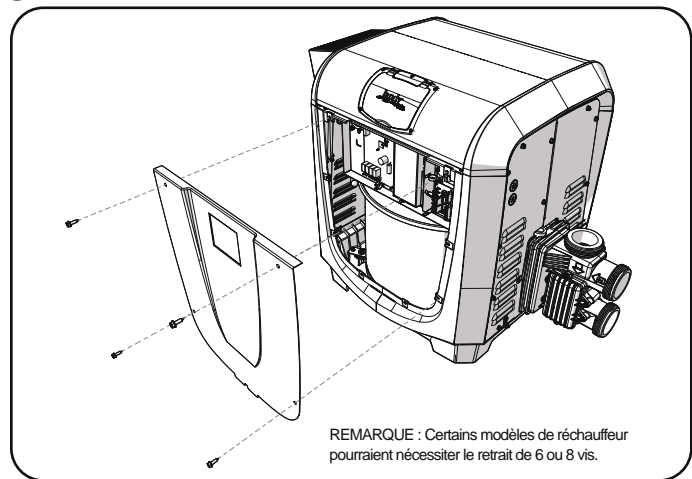

Figure 3. Retirer le panneau avant

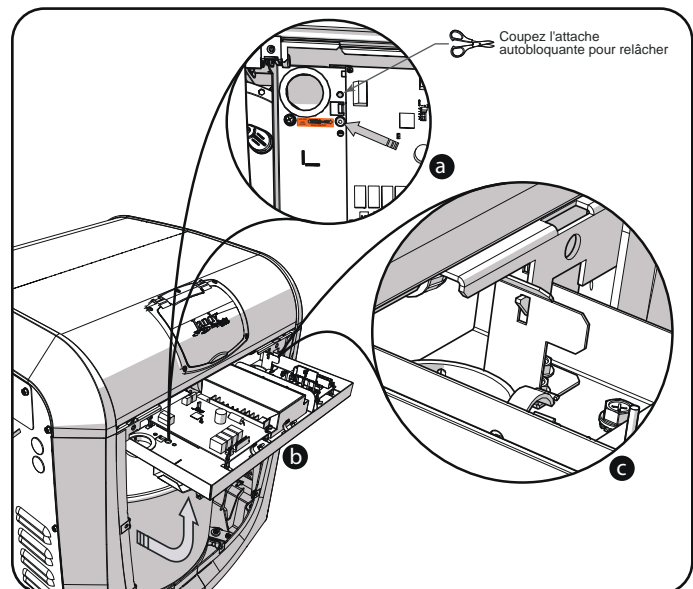

Figure 4. Accéder au chemin de câbles et le verrouiller

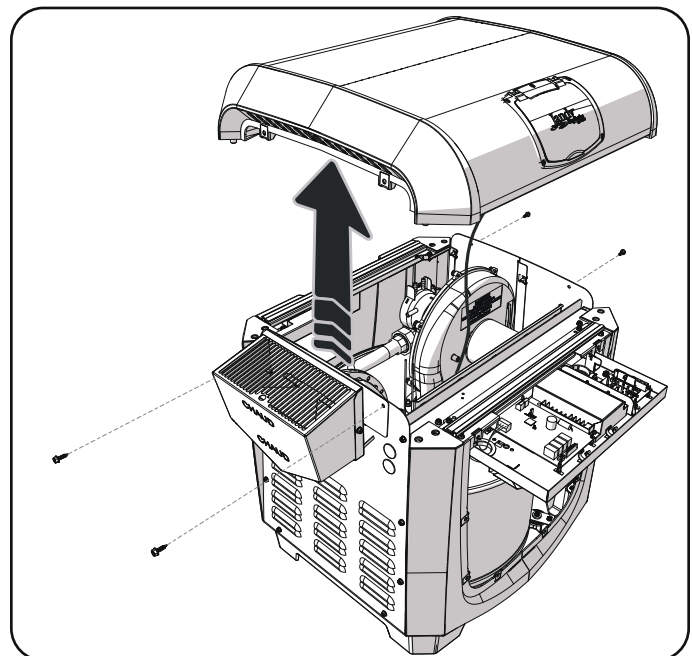

Figure 5. Retirer le panneau supérieur

3.3 Connecter à la carte de circuit imprimé

1. Retirez le cavalier installé en usine de l'interrupteur Bypass (J22). Voir Figure 6 (l).
2. Connectez les fils GR/BK et B/BK à 2 broches à la position Moteur de dérivation (J21). Voir Figure 6 (k).
3. Connectez les 2 fils de couleur rose au connecteur à 2 bornes à la position de carte Interrupteur de dérivation (J22); la polarité n'a pas d'importance. Voir Figure 6 (l).

⚠ AVERTISSEMENT/RISQUE DE CHOC ÉLECTRIQUE

Respectez tous les codes d'installation applicables. Avant de procéder à l'installation ou à l'entretien, éteignez tous les interrupteurs et le disjoncteur principal du circuit électrique servant à alimenter la pompe de piscine ou spa. Ne pas se conformer à cette consigne peut entraîner une électrocution ou des risques de blessures graves ou mortelles. Lors de la déconnexion et/ou la connexion de tout câblage électrique, veillez à ne pas endommager ni abraser les câbles.

SECTION 4. Raccordements physiques du dispositif de dérivation

4.1 Retirer le plateau d'accès

1. Retirez les six vis servant à fixer le plateau d'accès.
2. Retirez le plateau d'accès et le joint d'étanchéité.

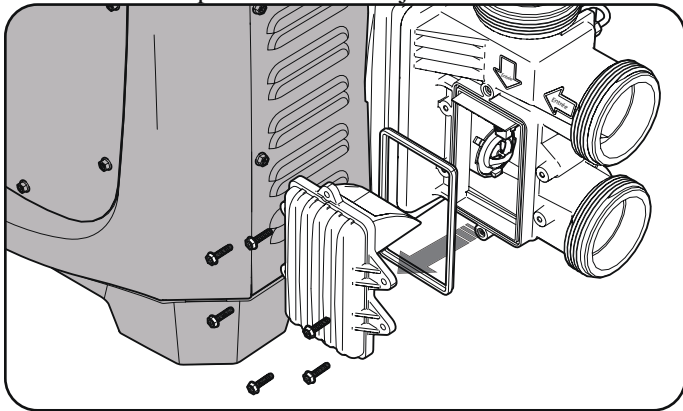

Figure 9. Retirer le panneau d'accès

4.2 Retirer l'assemblage de dérivation

1. Retirez les trois vis servant à maintenir en place le couvercle du dispositif de dérivation.
2. Retirez les six vis servant à fixer l'assemblage de dérivation.
3. Retirez le dispositif de dérivation et le joint d'étanchéité précédemment installés.
4. Il est recommandé de marquer le dispositif de dérivation et le joint d'étanchéité retirés afin de ne pas les confondre avec les équipements de remplacement/mise à niveau.

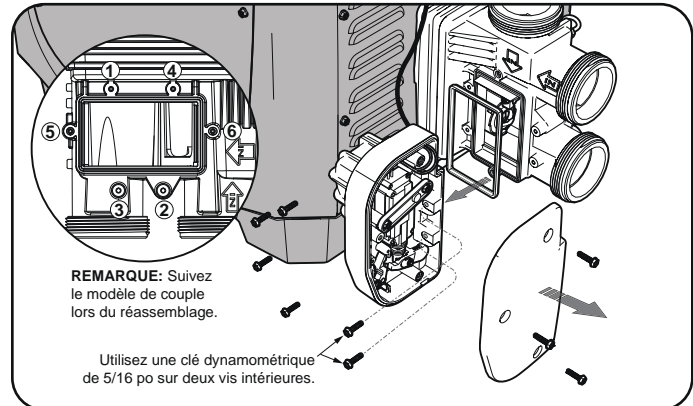

Figure 10. Installer l'assemblage VersaFlo

4.3 Installer le nouvel assemblage de dérivation

1. Retirez les trois vis servant à maintenir en place le couvercle du dispositif de dérivation.
2. Assurez-vous de positionner adéquatement le joint d'étanchéité.
3. Fixez l'assemblage de dérivation au collecteur avec six vis.
 - a. Commencez les six vis à la main.
 - b. Serrez les vis en place en suivant la séquence de serrage indiquée au-dessus de la remarque de la Graphique 10.
 - c. Il y a une clé 5/16 po incluse qui peut être utilisée pour serrer les 2 vis intérieures. Ne pas trop serrer!

SECTION 5. Démarrage initial

5.1 Tester l'assemblage de dérivation

1. Rétablissez l'alimentation électrique au réchauffeur et à la pompe à filtre.
2. Vérifiez que le dispositif de dérivation intégré VersaFlo est activé au niveau du réchauffeur.
3. Sur l'interface utilisateur du réchauffeur :

maintenez enfoncés les boutons  ,  et 

pendant plusieurs secondes (pendant que le réchauffeur est éteint).

4. Le menu d'entretien s'activera.

En utilisant  faites défiler jusqu'à l'option de dérivation.

5. Vérifiez que l'option de dérivation est activée



Si ce n'est pas le cas, activez l'option de dérivation.

6. Appuyez sur  pour quitter le mode d'entretien.
7. Mettez la pompe à filtre en marche.

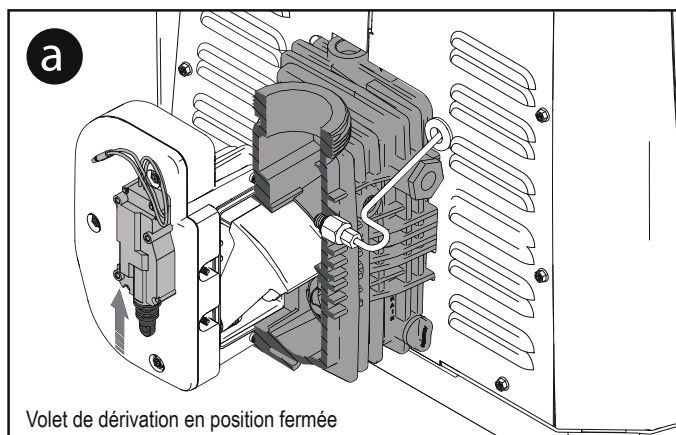

Volet de dérivation en position fermée

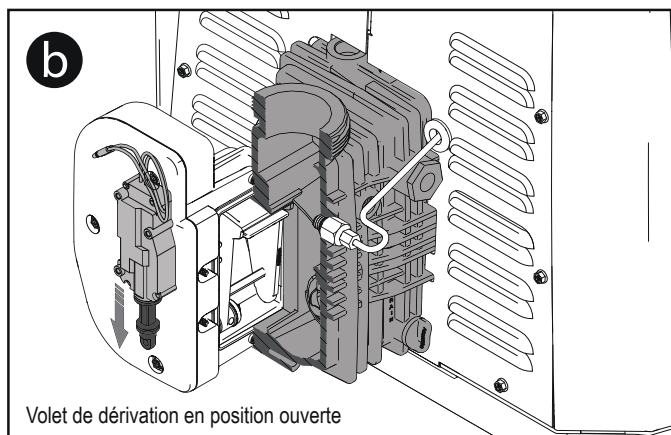

Volet de dérivation en position ouverte

Figure 11. Volet de dérivation et positions de l'actionneur

8. Vérifiez qu'il n'y a aucune fuite au niveau du joint d'étanchéité du collecteur de dérivation ou à l'intérieur du boîtier de dérivation.
9. S'il n'y a aucune fuite, mettez le réchauffeur en marche et procédez à l'activation.
10. Laissez la commande du réchauffeur à la position « OFF » (arrêt). L'actionneur sera en position de course descendante (prolongée); voir Figure 11.
11. Rétablissez l'alimentation en gaz au réchauffeur.
12. Réglez le réchauffeur à « ON » (marche); peu avant l'allumage du réchauffeur, l'actionneur passera à la position de course ascendante (rétractée). Voir Figure 11 (a).
13. Arrêtez le réchauffeur. Après environ une minute, l'actionneur retournera à la position basse. Voir Figure 11 (b).
14. Après avoir effectué toutes les étapes pour tester l'accessoire de dérivation et confirmer le fonctionnement adéquat, réinstallez le couvercle du boîtier de dérivation en utilisant trois (3) vis.

SECTION 6. Entretien et maintenance professionnels

6.1 Entretien

⚠ AVERTISSEMENT

SÉCURITÉ LORS DE L'ENTRETIEN ET DES RÉPARATIONS: Certaines procédures d'entretien et de réparation peuvent être dangereuses, car elles impliquent du gaz combustible, de l'électricité, des pièces mobiles et des procédures qui nécessitent le test ou le contournement temporaire des commandes de sécurité. Pour cette raison, le réchauffeur doit être entretenu et réparé uniquement par un technicien professionnel qualifié en entretien et réparation.

DANGER D'UN ENTRETIEN INADÉQUAT: Le réchauffeur possède des particularités techniques uniques. Un entretien ou une réparation inadéquate peut entraîner des blessures ou des dommages matériels. Pour éviter de tels risques, le réchauffeur doit être entretenu et réparé uniquement par un technicien professionnel qualifié en entretien et réparation.

Zodiac Pool Systems LLC demande que vous appeliez un technicien qualifié en entretien et réparation pour effectuer toutes les procédures d'entretien et de réparation du réchauffeur. Pour localiser un technicien autorisé et qualifié ou une entreprise de services indépendante approuvée dans votre région, contactez l'assistance technique de Zodiac® au : 1-800-822-7933 ou www.jandy.com.

Avant d'effectuer l'entretien du réchauffeur ou des réparations sur celui-ci :

- Vérifiez que la commande du réchauffeur est bien réglée en mode « POOL » (piscine) ou « SPA » (spa).
- Vérifiez que le point de consigne de température pour le mode « POOL » (piscine) ou « SPA » (spa) est suffisamment élevé pour activer le fonctionnement du réchauffeur à la température actuelle de l'eau.

- Inspectez la vanne de régulation thermique (TRV) pour vérifier qu'elle fonctionne correctement et remplacez-la si elle présente des signes d'entartrage ou de corrosion.

REMARQUE: La vanne de régulation thermique garantit que le réchauffeur fonctionne à son efficacité optimale; un entretien adéquat de cette vanne contribue à prolonger la durée de vie du réchauffeur.

6.2 Hivérissation et démarrage de printemps

Dans les zones où les températures tombent en dessous du niveau de gel en hiver et lorsque la piscine (ou le spa) n'est pas utilisée, la piscine doit être hivérissée par un technicien qualifié en entretien et réparation de piscines. Référez-vous au manuel d'installation et mode d'emploi fourni avec le réchauffeur JXi pour obtenir les instructions complètes concernant l'hivérissation et le démarrage de printemps.

6.3 Températures occasionnellement en dessous du niveau de gel

Dans les zones où les températures tombent occasionnellement en dessous du niveau de gel pendant la nuit, la pompe à filtre est souvent utilisée pour maintenir l'eau en circulation dans les équipements de piscine. Même si la commande du réchauffeur est réglée à « OFF » (arrêt), l'alimentation au réchauffeur doit demeurer activée. L'accessoire de dérivation est muni d'une fonction intégrée dans la carte de circuit du régulateur, permettant de détecter la température de l'air ambiant. Lorsque la température approche du point de congélation, le volet de dérivation se ferme pour maintenir l'eau en circulation dans l'échangeur de chaleur afin d'éviter qu'elle puisse geler. L'alimentation au réchauffeur doit demeurer activée pour permettre à la carte de circuit de fonctionner.

Zodiac Pool Systems LLC

2882 Whiptail Loop # 100, Carlsbad, CA 92010
1.800.822.7933 | www.Jandy.com

Zodiac Pool Systems Canada, Inc.

2-3365 Mainway
Burlington, ON L7M 1A6
1.800.822.7933 | www.ZodiacPoolSystems.ca