

## Contents | Contenu | Contenido

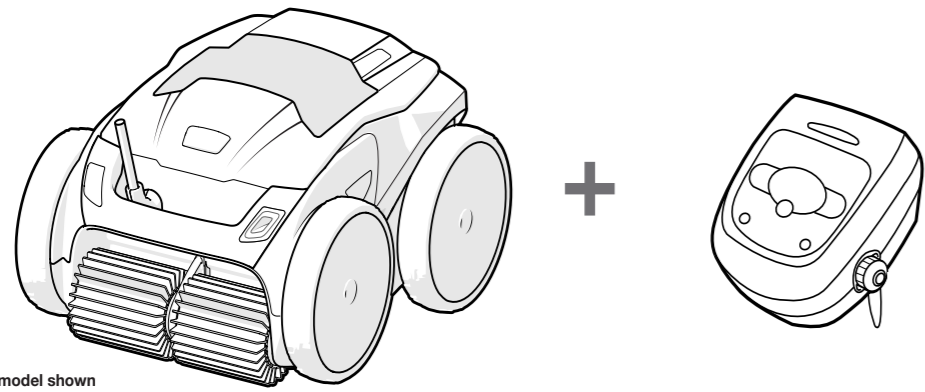

VRX™ iQ model shown  
Modèle VRX™ iQ illustré  
Se muestra el modelo VRX™ iQ

## 1 Connect the Floating Cable Brancher le câble flottant Conecte el cable flotante

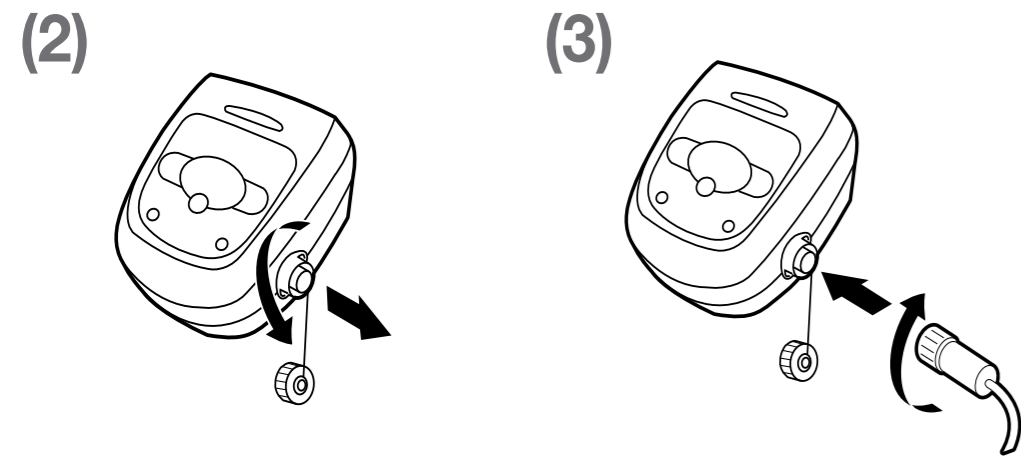
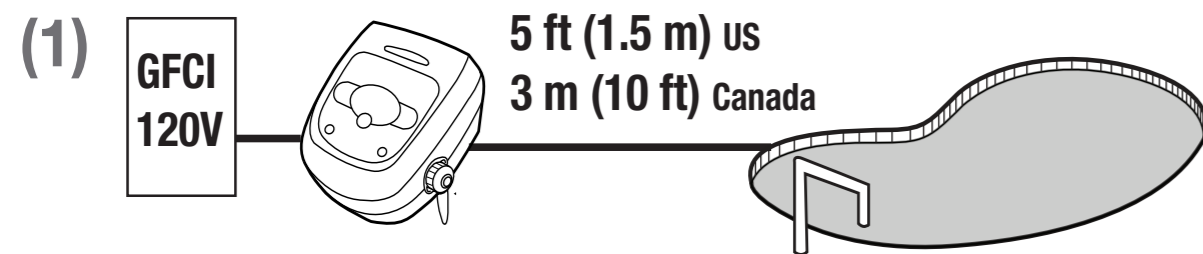

**DO NOT USE AN EXTENSION CORD.** Never turn on the cleaner unless it is fully submerged in the water. Doing so may void the warranty and may cause severe damage to the cleaner motors.

*Ne pas utiliser comme une rallonge électrique. Ne jamais allumer le nettoyeur, à moins qu'il ne soit complètement submergé dans l'eau. Si tel est le cas, la garantie sera annulée et cela pourrait gravement endommager les moteurs du nettoyeur.*

No utilice un cable de extensión. Nunca encienda el limpiador a menos que se encuentre completamente sumergido en agua. Si lo hace, anulará la garantía y puede ocasionar graves daños a los motores del limpiador.

## 2 Submerge Robotic Cleaner in Pool Immerger le robot nettoyeur dans la piscine Sumerja el limpiador robótico en la piscina

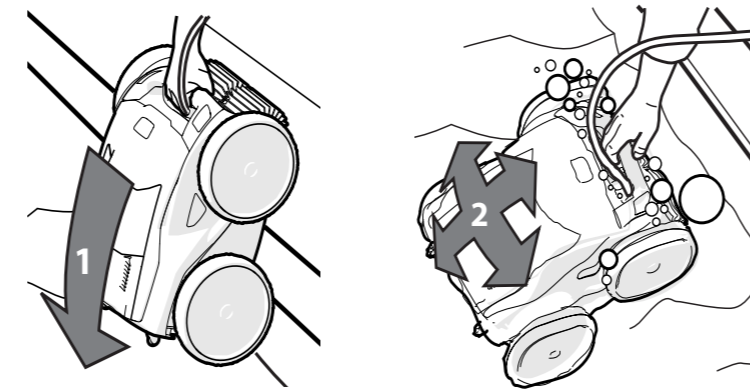

**Wait for bubbles to stop completely, then let the cleaner sink to the bottom of the pool.**

*Attendre que les bulles cessent complètement et laisser le nettoyeur couler jusqu'au fond de la piscine.*

Espera a que desaparezcan por completo las burbujas, y después deje que el limpiador se hunda hasta el fondo de la piscina.

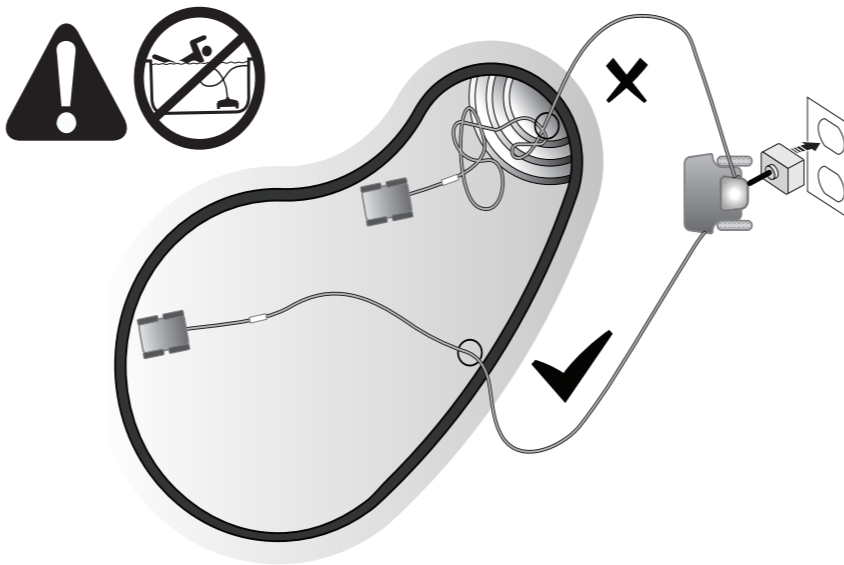

**Ideal entry point in pool.**

*Point d'entrée idéal dans la piscine.*

Punto de entrada ideal en la piscina.

## 3 Install iAquaLink® Installer iAquaLink Instale el dispositivo iAquaLink

**Before you begin installing iAquaLink, make sure you have the following:**

- ✓ Robotic Cleaner submerged in the pool.
- ✓ Control Box connected and plugged into a GFCI outlet.
- ✓ Wi-Fi and Bluetooth enabled smart device (phone or tablet).
- ✓ Wi-Fi router with sufficient signal strength at the Control Box.
- ✓ **IMPORTANT:** Have your Wi-Fi network password available.

**Avant de commencer l'installation iAquaLink, s'assurer d'avoir ce qui suit :**

- ✓ Robot nettoyeur immergé dans la piscine.
- ✓ Module de commande connecté et branché dans une prise GCFI.
- ✓ Appareil intelligent (téléphone ou tablette) avec connexion wi-fi/Bluetooth.
- ✓ Routeur wi-fi avec signal suffisant au module de commande.
- ✓ **IMPORTANT :** S'assurer d'avoir le mot de passe du réseau wi-fi à disposition.

**Asegúrese de tener lo siguiente antes de comenzar la instalación iAquaLink:**

- ✓ Limpiador robótico sumergido en la piscina.
- ✓ Unidad de control conectada y enchufada en el toma corriente GCFI.
- ✓ Dispositivo inteligente con wifi/Bluetooth habilitado (teléfono o tableta).
- ✓ Enrutador wifi con suficiente intensidad de señal en la caja de control.
- ✓ **IMPORTANTE:** Tenga disponible su clave de red wifi.

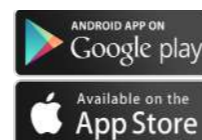

1. Download the iAquaLink app from the App Store or Google Play.
2. Open the iAquaLink app, then Sign Up or Log In.

1. Télécharger l'application iAquaLink sur App Store ou sur Google Play.
2. Ouvrir l'application iAquaLink, puis s'inscrire ou se connecter.

1. Descargue la aplicación de iAquaLink de App Store o de Juegos de Google.
2. Abra la aplicación de iAquaLink, después Regístrese o Inicie Sesión.

## 4 Configure the System Configurer le système Configure el sistema

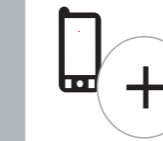

- (1) After logging into the iAquaLink® app, press the plus icon (+) at the top of My Systems.

Follow on-screen prompts to add your cleaner.



- (2) When prompted, press the connect button on the Control Box to begin pairing.



Bluetooth® light indicates status:  
BLINKING - searching for signal  
SOLID - paired with phone



- (3) Follow the on-screen prompts to connect to Wi-Fi.

Wi-Fi light indicates status:  
BLINKING - connected to router  
SOLID - connected to the internet

**If you have problems connecting, the Wi-Fi signal may not be strong enough next to the pool. Try placing the Control Box in another location closer to your home router.**  
*Si vous rencontrez des problèmes pour vous connecter, le signal Wi-Fi peut être insuffisant près de la piscine. Essayez de vous connecter le module de commande plus proche de votre routeur.*  
*Si tiene problemas de conexión, puede que la señal Wi-Fi no sea lo suficientemente fuerte junto a la piscina. Trate de conectarse la unidad de control cerca del enrutador en su casa.*

- (1) *Une fois connecté à l'application iAquaLink®, appuyez sur l'icône plus (+) en haut de l'option Mes systèmes.*

*Suivre les instructions à l'écran pour ajouter votre nettoyeur.*

- (2) *Lorsque vous y êtes invité, appuyez sur le bouton de connexion du Module de commande pour commencer la liaison.*

*Le voyant Bluetooth indique l'état : CLIGNOTANT - recherche de signal SOLIDE - apparié au téléphone*

- (3) *Suivre les instructions à l'écran pour vous connecter au WIFI.*

*Le voyant du WIFI indique l'état : CLIGNOTANT - connecté au routeur SOLIDE - connecté à Internet*

- (1) Después de iniciar sesión en la aplicación de iAquaLink®, presione el icono de más (+) de la parte superior de My Systems (Mis sistemas).

Siga las indicaciones en pantalla para agregar el limpiador.

- (2) Cuando el sistema se lo indique, presione el botón de conexión de la caja de control para comenzar a emparejar.

La luz de Bluetooth indica el estado:  
*PARPADEANDO* significa que está buscando señal  
*FIJA* significa que se emparejó con el teléfono

- (3) Siga las indicaciones en pantalla para conectarse a Wi-Fi.

La luz de Wi-Fi indica el estado:  
*PARPADEANDO* significa conectado al enrutador  
*FIJA* significa conectado a Internet

## 5 iAquaLink® Control Home Screen Module de commande iAquaLink écran d'accueil Control de iAquaLink pantalla de inicio



**Start/Stop Cleaning**  
*Démarrer/arrêter le nettoyage*  
Iniciar/parar la limpieza



**Remote**  
*Mode télécommande*  
Modalidad de control remoto



**Clean Mode**  
*Mode de nettoyage*  
Modalidad de limpieza



**Lift System**  
*Mode Lift System*  
Modalidad de Lift System



**Dirty Canister Indicator**  
*Indicateur de filtre plein*  
Indicador de recolector lleno



**Manual Time Adjustment**  
*(current run time +/- 15 minutes)*  
*Réglage manuel du temps*  
Ajuste manual del tiempo



**Water Temperature Display**  
*Affichage de la température de l'eau*  
Visualización de temperatura del agua

\* not available on all models  
\* pas disponible sur tous les modèles  
\* no disponible en todos los modelos

## 6 Start Cleaning | Démarrer le nettoyage | Comenzar a limpiar



- From the App or the Control Box, press the Start/Stop button to begin cleaning.
- Dans le menu principal, appuyez sur le bouton Démarrer/Arrêter pour commencer le nettoyage.
- Desde la pantalla principal, presione el botón de inicio/parada para iniciar la limpieza.



Read the complete manual for how to customize cycle time, set schedules, clean intensity, etc.  
*Lisez le manuel complet pour savoir comment personnaliser le temps de cycle, les horaires, l'intensité de nettoyage, etc.*

Lea el manual completo para saber cómo personalizar el tiempo del ciclo, establecer horarios, limpiar intensidad, etc.



# 7 Control Box | Module de commande | Unidad de control



## ALPHA™ iQ+ / VRX™ iQ+ / PHENOM™ iQ+

	Cleaner is receiving power	Le nettoyeur est alimenté
	Start/Stop cleaning	Démarrer/arrêter le nettoyage
	Select cleaning mode:	Sélectionner la mode à nettoyer:
*	Waterline only (45 min)	* Ligne de flottaison uniquement (45 min)
	Quick Clean (1h 15 min) Floor only	Nettoyage rapide (1 h 15 min) Plancher uniquement
	SMART Cycle (Calculate custom clean duration) Floor, Wall, Waterline	Cycle INTELLIGENT (Calculer la durée de nettoyage personnalisée) Plancher, mur, ligne de flottaison
*	Deep Clean (2h 45 min) Floor, Walls, Waterline, High Intensity	* Nettoyage en profondeur (2 h 45 min) Planchers, murs, ligne de flottaison, haute intensité
	Dirty canister indicator	Indicateur de filtre plein
	Remove cleaner from the pool	Retirer le nettoyeur de la piscine
	+ / - 15 minute increments	Incréments de + / - 15 minutes
	Initiate connection and set up iAquaLink® control	Établir la connexion et configurer la commande iAquaLink®
	Bluetooth connection status: BLINKING - searching for signal SOLID - paired with phone	État de la connexion Bluetooth : CLIGNOTANT - recherche de signal SOLIDE - apparié au téléphone
	Wi-Fi connection status: BLINKING - connected to router SOLID - connected to the internet	État de la connexion WIFI : CLIGNOTANT - connecté au routeur SOLIDE - connecté à Internet
*	Set recurring cleaning: Every: Day, 2 Days, or 3 Days	* Définir un nettoyage récurrent : Chaque jour, tous les 2 ou 3 jours

## ALPHA iQ / VRX iQ

	El limpiador está recibiendo energía
	Empezar/parar limpieza
	Seleccionar el modo de superficie de limpieza:
	Línea de agua únicamente (45 min.)
	Limpieza rápida (1 h 15 min.) El piso únicamente
	Ciclo INTELIGENTE (Calcule la duración de la limpieza de manera personalizada) Piso, paredes, línea de agua
	Limpieza profunda (2 h 45 min.) Piso, paredes, línea de agua, alta intensidad
	Indicador de recolector lleno
	Sacar el limpiador de la piscina
	Incrementos de + / - 15 minutos
	Inicie la conexión y configure el control de iAquaLink®
	Estado de la conexión de Bluetooth: PARPADEANDO significa que está buscando señal FIJA significa que se emparejó con el teléfono
	Estado de la conexión de Wi-Fi: PARPADEANDO significa conectado al enrutador FIJA significa conectado a Internet
	Establecer limpieza frecuente cada: día, 2 días o 3 días

\* not available on all models Pas disponible sur tous les modèles no disponible en todos los modelos

# 8 Proper Removal from Pool Retirer le nettoyeur correctement de la piscine Sacar el limpiador correctamente de la piscina

- (1)
- Use Lift System, from either the App or the Control Box.
  - Activer le mode Lift System à partir de l'application ou du module de commande.
  - Use el Lift System desde la aplicación o desde la unidad de control.

- (2) Remove the cleaner from the pool using the handle.  
Retirer le nettoyeur de la piscine en utilisant la poignée.  
Quite el limpiador de la piscina con el mango.

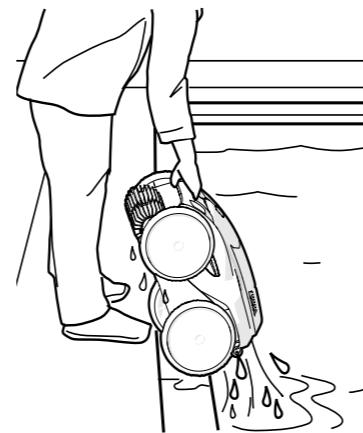

- (3) Unplug & Untangle  
Débrancher & démêler  
Desconecte & desenrede

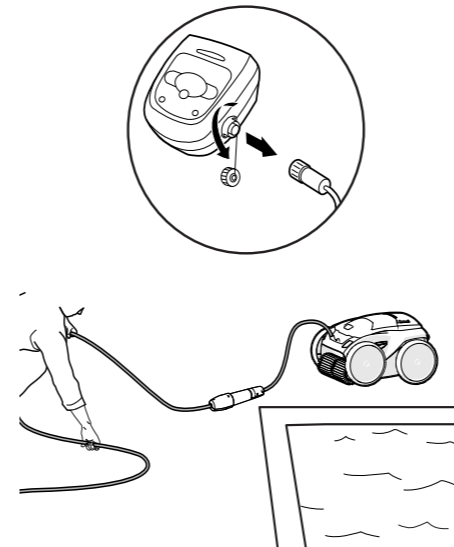

- (4) Clean Filter Canister  
Nettoyer le filtre  
Limpie el cartucho del filtro

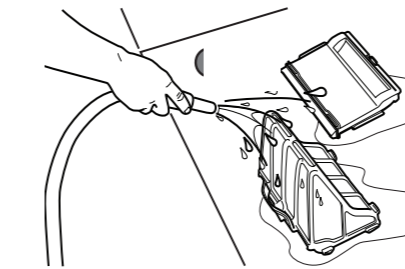

- Remove
- Empty
- Rinse
- Enlever
- Vider
- Rincer
- Quitar
- Vacio
- Enguague

NOTE: Never lift the cleaner out of the pool by the floating cable.  
NOTE: Ne jamais retirer le robot nettoyeur de la piscine en tirant sur le câble flottant.  
NOTA: No levante nunca el limpiador de la piscina por medio del cable flotante.

Zodiac Pool Systems LLC  
2882 Whiptail Loop # 100  
Carlsbad, CA 92010, USA  
PolarisPool.com | 1.800.822.7933

Zodiac Pool Systems Canada, Inc.  
2-3365 Mainway  
Burlington, ON L7M 1A6, Canada  
PolarisPool.ca | 1.800.822.7933

### A Fluidra Brand

©2023 Zodiac Pool Systems LLC. All rights reserved. Polaris® and the Polaris 3-wheeled cleaner design are registered trademarks of Zodiac Pool Systems LLC. Apple and the Apple logo are trademarks of Apple Inc., registered in the U.S. and other countries. AppStore is a service mark of Apple, Inc., registered in the U.S. and other countries. Google Play and the Google Play logo are trademarks of Google LLC. All other trademarks referenced herein are the property of their respective owners.

©2023 Zodiac Pool Systems LLC. Tous droits réservés. Polaris® et la conception de nettoyeur à 3 roues sont des marques déposées de Zodiac Pool Systems LLC. Apple et le logo Apple sont des marques de commerce d'Apple, Inc. enregistrées aux États-Unis et dans d'autres pays. App Store est une marque de service d'Apple, Inc. enregistrée aux États-Unis et dans d'autres pays. Google Play et le logo Google Play sont des marques déposées de Google LLC. Toutes les autres marques de commerce citées dans le présent document appartiennent à leurs propriétaires respectifs.

©2023 Zodiac Pool Systems LLC. Todos los derechos reservados. Polaris® y el diseño de limpiador de tres ruedas son marcas registradas de Zodiac Pool Systems LLC. Apple y el logo de Apple son marcas registradas de Apple Inc., registradas en los Estados Unidos y otros países. App Store es una marca registrada de Apple Inc., registrada en los Estados Unidos y otros países. Google Play y el logo de Google Play son marcas registradas de Google LLC. Las demás marcas mencionadas en esta guía son propiedad de sus respectivos propietarios.

H0800500\_REVA

Visit our website for additional operating and troubleshooting instructions.

Visiter notre site Web pour des instructions d'utilisation et de dépannage supplémentaires.

Visite nuestro sitio web para obtener instrucciones adicionales para la operación y la resolución de problemas.



Quick Start Guide  
Guide de démarrage rapide  
Guía de inicio rápido

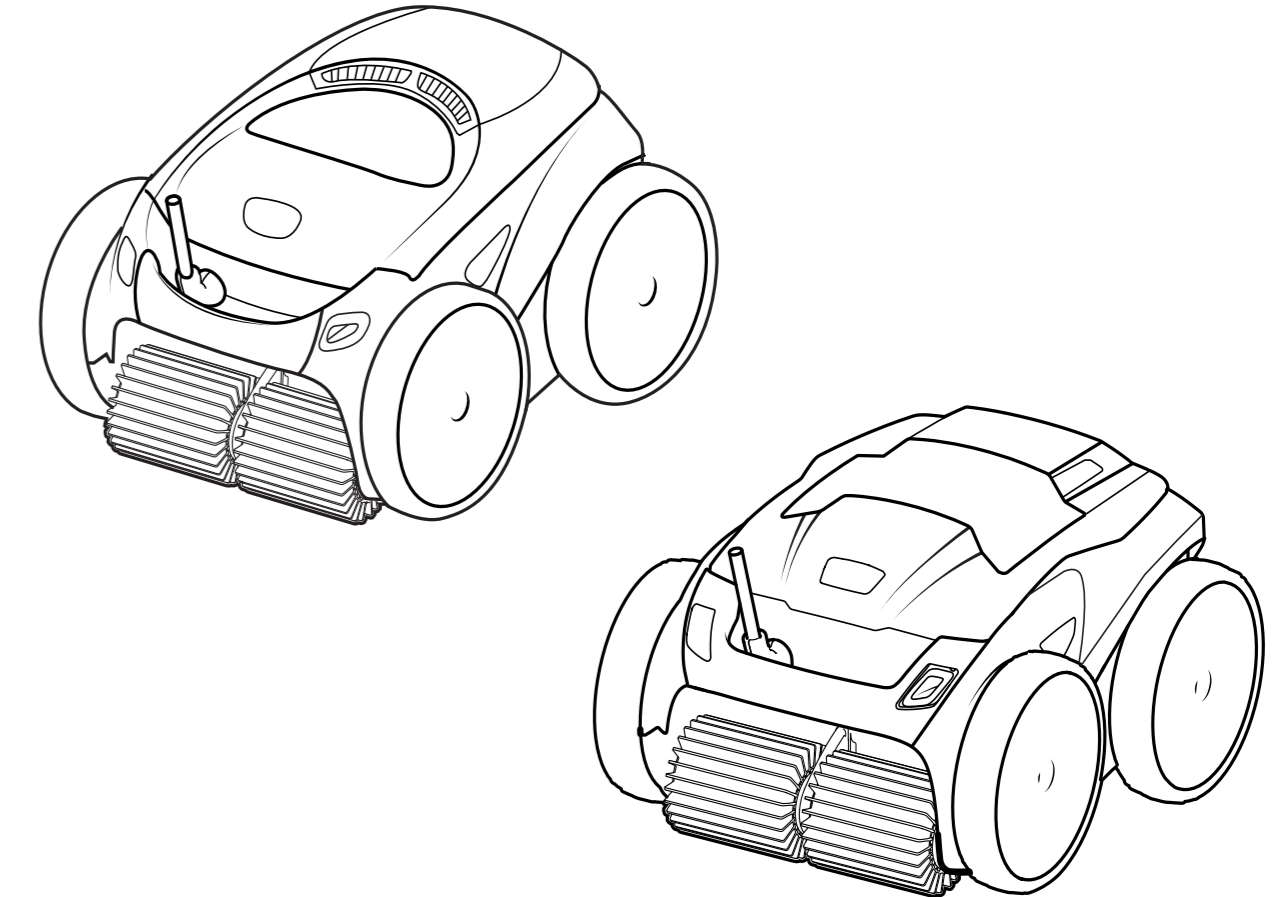

## Robotic Pool Cleaner

Models: ALPHA™ iQ+, ALPHA iQ  
VRX™ iQ+, VRX iQ  
PHENOM™ iQ+

TYPE EC27--



### Before You Start

This Quick Start Guide contains essential installation and startup instructions. Read the complete manual and all safety warnings before commencing installation.

### Avant de Commencer

Ce Guide de démarrage rapide contient les instructions essentielles d'installation et de démarrage. Lire le manuel complet et tous les avertissements de sécurité avant de commencer l'installation.

### Antes de Comenzar

Esta guía de inicio rápido contiene instrucciones fundamentales de instalación y puesta en funcionamiento. Lea todo el manual y todas las advertencias de seguridad antes de comenzar la instalación.